

## STILE 280H-SET

Gooseneck Super-Cardioid Condenser Microphone with Base  
Microfono Gooseneck a Condensatore Super-Cardioide con Base

en-ita

User Manual  
Manuale d'uso

**HELIN**  
Set up your solution

Please read this manual carefully and keep it for future reference  
Leggete questo manuale e conservatelo per future consultazioni

# TABLE OF CONTENTS

1.	Safety Instructions / Istruzioni di Sicurezza.....	2
2.	Unpacking / Primo Utilizzo.....	2
3.	Features and Size / Caratteristiche e Misure .....	3
4.	Diagrams /Diagrammi.....	5
5.	Operating Suggestions / Suggerimenti Operativi.....	5
6.	Specifications / Specifiche.....	7
7.	Warranty and Service / Garanzia e Assistenza .....	7
8.	Warning / Avvertenza.....	8

## 1. SAFETY INSTRUCTIONS / ISTRUZIONI DI SICUREZZA

- Read and follow these instructions
- Keep these instructions

### ***Water and Moisture***

This equipment must be protected from moisture and rain and can not be used near water.

### ***Heat***

The product must be located away from heat sources such as radiators, stoves or other appliances that produce heat.

### ***Object and Liquid Entry***

Do not let objects to fall into and liquids to spill into the inside of the product.

### ***Cleaning***

Clean only with a dry cloth. Do not use any solvents such as benzene or alcohol.

### ***Servicing***

Do not implement any servicing other than those means described in the manual. Refer all servicing to qualified service personnel only.

- Leggete e seguite queste istruzioni
- Conservate queste istruzioni

### ***Acqua / Umidità***

Il prodotto deve essere protetto da umidità e pioggia, e non può essere usato vicino all'acqua.

### ***Calore***

L'apparecchio deve essere posto lontano da fonti di calore come radiatori, stufe o altri apparecchi che producono calore.

### ***Introduzione di Oggetti e Liquidi***

Non introdurre oggetti o versare liquidi all'interno del prodotto.

### ***Pulizia***

Pulite solo con un panno asciutto. Non utilizzate solventi come benzolo o alcol.

### ***Manutenzione***

Non effettuate qualsiasi altro intervento al di fuori di quelli descritti nel manuale. Per eventuale assistenza rivolgetevi solo a personale qualificato.

## 2. UNPACKING / PRIMO UTILIZZO

Thank you for purchasing your STILO 280H SET. This product is widely used in, shops, shopping malls, railway stations, airports, and other places: it is ideal for public broadcasting.

In order to facilitate your installation, commis

Grazie per aver acquistato STILO 280H SET. Questo prodotto è ampiamente utilizzato in negozi, centri commerciali, stazioni ferroviarie, aeroporti, e altre applicazioni.

Per facilitare l'installazione, la messa in servizio e

sioning and use of this product, please read this manual before installation.

Carefully unpack the carton and check the contents to ensure that all parts are present and in good conditions:

- 1x STILO 280H SET base
- 1x STILO 280H SET gooseneck microphone
- 1x Foam windscreen
- 1x 5m (197" ca.) 3-Pin Mini XLR-F to 3-Pin XLR-M cable
- This User manual

l'uso di questo prodotto, leggere questo manuale prima dell'installazione.

Disimballare con cura la confezione e controllare il contenuto per assicurarsi che tutte le parti siano presenti e in buone condizioni:

- 1x Base STILO 280H SET
- 1x Microfono a Collo d'Oca STILO 280H SET
- 1x Filtro antivento
- 1x Cavo da 5m (197" ca.) 3-Pin Mini XLR-F a 3-Pin XLR-M
- Questo manuale di istruzioni

## 3. FEATURES AND SIZE / CARATTERISTICHE E MISURE

STILE 280H SET is composed of a 280mm Mini-shotgun Super-Cardioid Microphone and a solid and robust 750g (26.45oz.) microphone base in die-cast for maximum stability even in the case of accidental bumps on the microphone.

The solid connection of the microphone to the base is made by a 3-pin CESS Aviation connector with safety thread, which eliminates any movements of the microphone during placement or direction adjustment.

The base is shielded against radio frequency interferences (RFI), has a switch with electronic touch, and offers internal 3V Phantom power or accepts 10V-48V external Phantom Power.

The mini-shotgun microphone with super-cardioid polar pattern is specifically suitable for meetings and conferences with difficult acoustic conditions. The result is superior voice capture and lower pickup of room noise. The bend at bottom allows precise placement.

Lo STILE 280H SET è composto da un microfono super-cardioide da 280 mm mini-shotgun e una solida e robusta base in 750g (26.45oz.) di metallo pressofuso, per la massima stabilità anche in caso di urti accidentali sul microfono.

La connessione del microfono alla base è realizzata con connettore CESS Aviation a 3-pin con ghiera di sicurezza, che elimina qualsiasi movimento del microfono durante il posizionamento o la regolazione della direzione.

La base è schermata schermatura contro le interferenze radio (RFI), ha un interruttore touch, e offre l'alimentazione Phantom interna a 3V o accetta quella esterna da 10V a 48V.

Il microfono a collo d'oca mini-shotgun con risposta super-cardioide è molto adatto ad applicazioni quali riunioni e conferenze in condizioni acustiche difficili. Il risultato è una ottima ripresa vocale e un basso rientro dei rumori della stanza. Lo snodo consente un puntamento preciso.

### 3.1. Features / Caratteristiche

- Designed for high-quality sound capture in meetings and conferences
- Transducer: Ø8mm Condenser Capsule
- Polar pattern: Super-Cardioid
- Reference sound-receiving distance: around 50cm (2" ca.)
- RFI-shielding technology offers outstanding rejection of radio frequency interference (RFI)
- 280mm (11,02") long Gooseneck microphone with bend at bottom
- 750g (26.5oz.) heavy base with electronic touch switch and LED
- 3-pin Mini-XLR output connector
- Progettato per una ripresa audio di alta qualità in contesti come riunioni e conferenze
- Trasduttore: Capsula a Condensatore da Ø8mm
- Diagramma Polare: Super-Cardioide
- Distanza di ripresa audio ottimale: circa 50cm (circa 2")
- Uso della tecnologia RFI-Shielding per una elevata attenuazione delle interferenze radio (RFI)
- Microfono a collo d'oca da 280mm (11,02") con snodo nella parte inferiore
- Base in metallo pressofuso da 750g (26.5oz.) con interruttore touch e LED
- Connettore di uscita Mini-XLR a 3-pin

- Strong CESS Aviation 3-pin Input connector with security thread
- 3V internal Phantom Power with batteries
- Accepts external Phantom Power from 3V to 48V
- Foam windscreen included and cable included
- Connettore di Ingresso a 3-pin con ghiera di sicurezza tipo CESS Aviation
- Alimentazione Phantom a 3V interna
- Accetta Alimentazioni Phantom esterne da 3V a 48V
- Filtro antivento e cavo inclusi.

## 3.2. Size / Misure

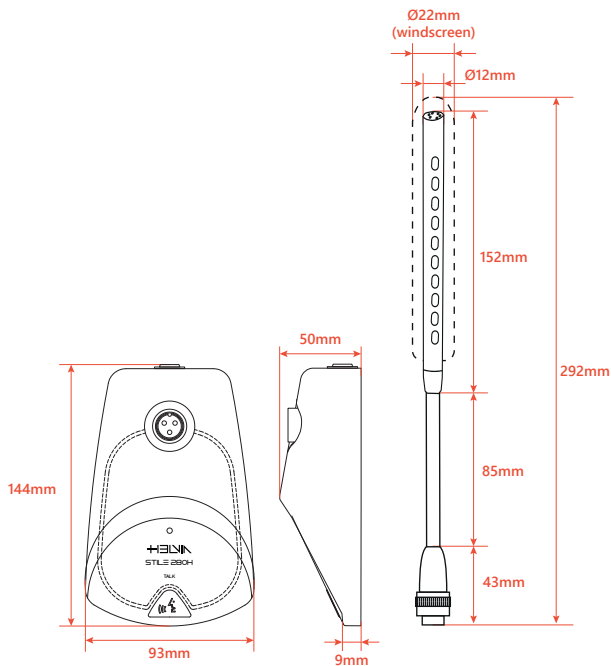

## 4. DIAGRAMS /DIAGRAMMI

### 4.1. Frequency Response / Risposta in Frequenza

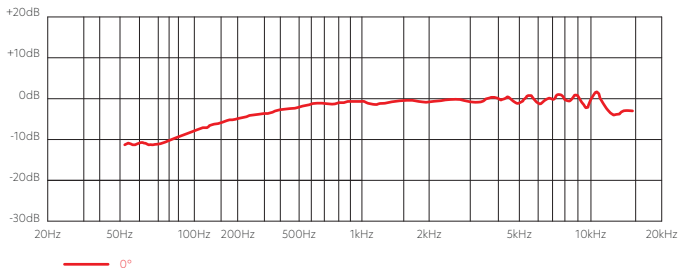

### 4.2. Polar Pattern / Diagramma Polare

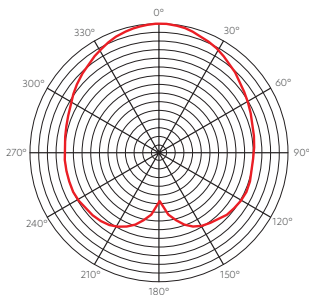

## 5. OPERATING SUGGESTIONS / SUGGERIMENTI OPERATIVI

- Reference sound-receiving distance is around 50cm far from the microphone
- Use foam windscreen to reduce breath noise or plosives
- Microphone head should not be toward speakers, in order to avoid feedback effect.
- Pay attention during gain/volume adjusting, in order to avoid feedback.
- In order to avoid overstretching, wear and tear, never bend the gooseneck more than 90°.
- La distanza di ricezione ottimale del suono è di circa 50 cm dal microfono
- Utilizzare il filtro pop in spugna per ridurre il rumore del respiro e i suoni plosivi
- Non rivolgere il microfono verso i diffusori sonori, al fine di evitare l'effetto di feedback.
- Prestare attenzione durante la regolazione del guadagno/volume, al fine di evitare il feedback.
- Al fine di evitare danni fisici e usura prematura, non piegare mai la parte flessibile a più di 90°.

## 5.1. Battery Installation / Inserimento Batterie

- Use 2x 1.5V AAA-Type Alkaline Batteries (not included).
- Open the cover on base bottom.
- Insert the batteries following the "+" (plus) and "-" (minus) signs shown inside the battery slot.
- Close the cover.
- Usare 2 batterie alcaline da 1.5V tipo AAA (non incluse).
- Aprire il coperchio sul fondo della base.
- Inserire le batterie seguendo i segni "+" (più) e "-" (meno) mostrati nel vano porta batterie.
- Chiudere il coperchio.

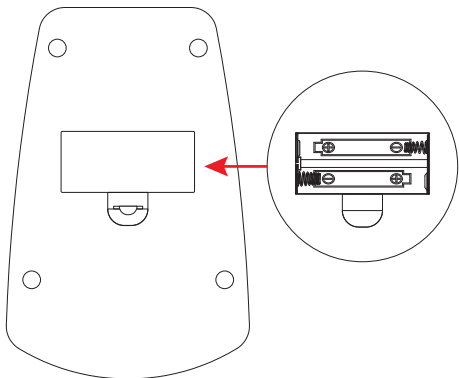

## 5.2. Microphone Installation



**NOTE:** Before connecting the base output to your sound system, be sure that it is switched off or the amplifier volume is to minimum.

- Connect the supplied audio cable from the mini-XLR behind the base to the mixer or sound system.
- Turn on the amplifier; switch the microphone on by pressing the button on the base (green LED should turn on).
- Adjust the amplifier volume slowly until achieve the best level.



**NOTA:** Prima di collegare l'uscita della base all'impianto audio, assicuratevi che sia spento o l'amplificatore abbia il volume al minimo.

- Collegare il cavo audio in dotazione dall'uscita mini-XLR dietro la base al mixer o al sistema audio.
- Accendere l'amplificatore. Accendere il microfono premendo il pulsante sulla base (LED verde acceso).
- Aumentare il volume dell'amplificatore lentamente fino a raggiungere il livello desiderato.

## 5.3. Wiring Connections / Piedinatura Connettori

Both XLR and mini-XLR connectors report numbers near each pin. Wiring has direct correspondence between both connectors (e.g. ground is pin 1 on both XLR and mini-XLR; in-phase signal is pin 2 on both; and so on).

I connettori XLR e Mini-XLR riportano dei numeri vicino ad ogni PIN. Il cablaggio ha una corrispondenza diretta tra entrambi i connettori (ad es. la Massa è il PIN1 su entrambi XLR e Mini-XLR; il segnale in-fase è PIN 2 su entrambi; e così via).



**XLR Male  
Connector**



**Mini-XLR Female  
Connector**

1 = Ground / Shield / drain wire  
2 = + / hot / In-phase signal  
3 = - / cold / out-of-phase signal

1 = messa a terra / schermatura / massa  
2 = + / caldo / segnale in fase  
3 = - / freddo / segnale in controfase

## 6. SPECIFICATIONS / SPECIFICHE

Element	Condenser
Polar pattern	Super-Cardioid
Reference sound-receiving distance	50cm (about 20")
Frequency response	30 Hz - 20 kHz
Sensitivity	-45 dB $\pm$ 1 dB (0dB=1V/Pa @ 1kHz)
Output Impedance	75 $\Omega$
Max input SPL	123 dB (1 kHz @ 1% T.H.D)
Phantom power requirement	10 - 48V DC, 0.5mA typical (also internal 3V from STILO B200S/P bases)
RFI-Shielding	Yes (mobile phone / electromagnetic / high frequency interference)
Foam windscreen	Included
Microphone Size	350 x $\varnothing$ 12 mm (13.8" x $\varnothing$ 0.47")
Wind-screen Size	150 x $\varnothing$ 22 mm (5.9" x $\varnothing$ 0.86")
Microphone Weight	60 g (2.12 oz.)
Packing Size	397 x 68 x 33,8 mm (15.63" x 2.68" x 1.33")
Packing Weight	150 g (5.29 oz.)

*Our products are subject to change. Modifications to technical features remain subject to change without notice. This product meets the essential requirements of all applicable European Directives. Eligible for CE marking.*

## 7. WARRANTY AND SERVICE / GARANZIA E ASSISTENZA

All HELVIA® products are covered by warranty according to European regulations (2 years in the case of purchase by private person - B2C; 1 year in the case of purchase by company - B2B). The warranty is valid from the date of purchase by the end user (private individual or company), indicated in the purchase document (receipt in the case of private person; invoice in the case of company). The following cases / components are not covered by the above warranty:

- All accessories supplied with the product;
- Improper use;
- Failure due to wear and tear;
- Any unauthorized modification of the product by the user or third parties.

HELVIA must meet the warranty obligations due to any non-compliant materials or manufacturing defects, by remedying free of charge at HELVIA's discretion by either repairing or replacing specific parts or the entire equipment.

Tutti i prodotti HELVIA® sono coperti da garanzia secondo le normative europee (2 anni in caso di vendita finale a privato - B2C; 1 anno in caso di vendita finale ad azienda - B2B). Questa garanzia è valida dalla data di acquisto da parte dell'utilizzatore finale (privato o azienda che sia), indicata nel documento di acquisto (scontrino in caso di privato; fattura in caso di azienda). I seguenti casi / componenti non sono coperti dalla garanzia di cui sopra:

- Tutti gli accessori forniti con il prodotto;
- Uso improprio;
- Guasto dovuto all'usura;
- Ogni modifica non autorizzata del prodotto effettuata dall'utente o da terzi

HELVIA deve soddisfare gli obblighi di garanzia dovuti a eventuali materiali non conformi o difetti di fabbricazione, rimediando gratuitamente e a discrezione di HELVIA, con la riparazione o sostituzione di singole parti o dell'intero apparecchio.

## 8. WARNING / AVVERTENZA

READ CAREFULLY - only for EU and EEA (Norway, Iceland and Liechtenstein). This symbol indicates that the product must not be disposed of with household waste, according to the WEEE directive (2202/96/EC and subsequent amendments) and national legislation.

The product must be delivered to a designated waste collection center (e.g. on an authorized one-for-one basis when you buy a new similar product, or to an authorized collection site for recycling waste electrical and electronic equipment). For more information about where you can drop off your waste equipment for recycling, please contact your local city office, waste authority, approved WEEE scheme or your household waste disposal service.



LEGGETE ATTENTAMENTE - solo per UE e EEA (Norvegia, Islanda e Liechtenstein). Questo simbolo indica che il prodotto non deve essere smaltito con i rifiuti domestici, in base alla direttiva RAEE (2202/96/CE e successive modificazioni) e legislazione nazionale.

Il prodotto deve essere consegnato a un centro di raccolta differenziata o, in caso di ritiro dell'usato quando si acquista un nuovo prodotto simile, ad un rivenditore autorizzato per il riciclaggio di apparecchiature elettriche ed elettroniche (RAEE). Per ulteriori informazioni sui punti di raccolta delle apparecchiature da rottamare, contattate il comune, l'autorità di gestione dei rifiuti, strutture coinvolte nel sistema RAEE o il servizio di smaltimento dei rifiuti domestici.

[helviasystems.com](http://helviasystems.com)

**HELVIA**  
Set up your solution

This product is imported in the European Union by  
Questo prodotto è importato nell'Unione Europea da  
FRENEXPOR SPA - Via Enzo Ferrari, 10 - 62017 Porto Recanati - Italy  
HELVIA® is a registered trademark of FRENEXPOR SPA - Italy  
HELVIA® è un marchio di fabbrica registrato di FRENEXPOR SPA - Italia



Ver 1.0 - May 2021